



T.C. Ölçme, Seçme ve Yerleştirme Merkezi

**MESLEK YÜKSEKOKULLARI İLE
AÇIK ÖĞRETİM ÖN LİSANS PROGRAMLARI
MEZUNLARININ LİSANS ÖĞRENİMİNE
DİKEY GEÇİŞ SINAVI
(DGS)**

26 TEMMUZ 2015

Bu testlerin her hakkı saklıdır. Hangi amaçla olursa olsun, testlerin tamamının veya bir kısmının Merkezimizin yazılı izni olmadan kopya edilmesi, fotoğrafının çekilmesi, herhangi bir yolla çoğaltılması, yayımlanması ya da kullanılması yasaktır. Bu yasağa uymayanlar gerekli cezai sorumluluğu ve testlerin hazırlanmasındaki mali külfeti peşinen kabullenmiş sayılır.

AÇIKLAMA

1. Bu kitapçıkta **Sayısal** ve **Sözel Bölüm** olmak üzere iki bölüm bulunmaktadır.
2. Bu sınav için verilen toplam cevaplama süresi **140 dakikadır (2 saat, 20 dakika)**.
3. Bu kitapçıkta yer alan her sorunun sadece bir doğru cevabı vardır. Bir soru için birden çok cevap yeri işaretlenmişse o soru yanlış cevaplanmış sayılacaktır.
4. İşaretlediğiniz bir cevabı değiştirmek istediğinizde, silme işlemini çok iyi yapmanız gerektiğini unutmayınız.
5. Bu sınav puanlanırken her bölümde doğru cevaplarınızın sayısından yanlış cevaplarınızın sayısının dörtte biri çıkarılacak ve kalan sayı o bölümle ilgili ham puanınız olacaktır.
6. Cevaplamaya istediğiniz sorudan başlayabilirsiniz. Bir soru ile ilgili cevabınızı, cevap kâğıdında o soru için ayrılmış olan yere işaretlemeyi unutmayınız.
7. Sınavda uyulacak diğer kurallar bu kitapçığın arka kapağında belirtilmiştir.

Sınavın bu bölümünden alacağınız standart puan, Sayısal DGS Puanınızın hesaplanmasında 3; Eşit Ağırlıklı DGS Puanınızın hesaplanmasında 1,8; Sözel DGS Puanınızın hesaplanmasında 0,6 katsayısı ile çarpılacaktır.

BU BÖLÜMDE CEVAPLAYACAĞINIZ TOPLAM SORU SAYISI 60'TIR.

1.

$$\frac{15}{4} \left(\frac{8}{3} - \frac{12}{5} \right)$$

işleminin sonucu kaçtır?

- A) 1 B) 2 C) 3 D) 4 E) 5

2.

$$0,4 + \frac{2}{5 + \frac{2}{0,4}}$$

işleminin sonucu kaçtır?

- A) 0,45 B) 0,5 C) 0,55 D) 0,6 E) 0,65

3.

$$4^3(6^{-3} + 12^{-3})$$

işleminin sonucu kaçtır?

- A) $\frac{1}{2}$ B) $\frac{1}{3}$ C) $\frac{2}{3}$
D) $\frac{1}{4}$ E) $\frac{3}{4}$

4.

$$\sqrt{45} + \frac{4}{7 + 3\sqrt{5}}$$

işleminin sonucu kaçtır?

- A) 7 B) 9 C) 10
D) $3\sqrt{5}$ E) $4\sqrt{5}$

5.

$$\frac{4 \cdot 4! + 4!}{6! - 5!}$$

işleminin sonucu kaçtır?

A) $\frac{1}{2}$

B) $\frac{1}{3}$

C) $\frac{2}{3}$

D) $\frac{1}{5}$

E) $\frac{2}{5}$

6.

$$2|x| + |x - 1| = 5$$

eşitliğini sağlayan x gerçel sayılarının toplamı kaçtır?

A) $\frac{1}{2}$

B) $\frac{2}{3}$

C) $\frac{3}{4}$

D) $\frac{5}{3}$

E) $\frac{7}{4}$

7.

$$\frac{x + x\sqrt{x} + \sqrt{x} + 1}{x^2 - 1} = \frac{-5}{2}$$

olduğuna göre, x kaçtır?

A) $\frac{4}{25}$

B) $\frac{9}{25}$

C) $\frac{16}{25}$

D) $\frac{9}{4}$

E) $\frac{16}{9}$

8.

$$\frac{10}{x} < x < 0$$

eşitsizliğini sağlayan x tam sayılarının toplamı kaçtır?

A) -1

B) -3

C) -6

D) -10

E) -15

9.

$$x^2 = x + 1$$

olduğuna göre, $x^3 - 2x^2$ ifadesinin değeri kaçtır?

- A) -2 B) -1 C) 0 D) 1 E) 2

10.

$$a = 27^{20}$$

$$b = 32^{18}$$

$$c = 36^{15}$$

olduğuna göre, aşağıdaki sıralamalardan hangisi doğrudur?

- A) $a < b < c$ B) $a < c < b$ C) $b < a < c$
D) $c < b < a$ E) $c < a < b$

11. n bir tam sayı olmak üzere,

$$A = 4 + 5 + 6 + \dots + n$$

$$B = 6 + 7 + 8 + \dots + n$$

eşitlikleri veriliyor.

A + B = 89 olduğuna göre, n kaçtır?

- A) 10 B) 12 C) 14 D) 15 E) 16

12.

$$3^x - 4^y = 4$$

$$4^y + 5^z = 6$$

$$5^z - 3^x = -8$$

olduğuna göre, **x + z toplamı kaçtır?**

- A) 6 B) 5 C) 4 D) 3 E) 2

13. x ve y gerçel sayılar olmak üzere,

$$\sqrt[3]{2^x} = 9$$

$$27^y = 16$$

olduğuna göre, $x \cdot y$ çarpımı kaçtır?

- A) 2 B) 3 C) 4 D) 6 E) 8

14. İki pozitif tam sayının en büyük ortak böleni 1 ise bu sayılara aralarında asal sayılar denir.

Her ikisi aralarında asal olan a , b ve c pozitif tam sayılarının çarpımı 2100'dür.

Buna göre, aşağıdakilerden hangisi bu üç sayıdan biri olamaz?

- A) 12 B) 21 C) 25 D) 28 E) 35

15. Pozitif gerçel sayılar kümesi üzerinde, \square gösterimi ile \blacklozen işlemi

$$\square a = \frac{1+a}{2a}$$

$$a \blacklozen b = \frac{\square a}{\square a + \square b}$$

biçiminde tanımlanıyor.

Buna göre, $3 \blacklozen 9$ işleminin sonucu kaçtır?

- A) $\frac{5}{3}$ B) $\frac{7}{12}$ C) $\frac{9}{5}$
D) $\frac{6}{11}$ E) $\frac{9}{8}$

16. Pozitif tam sayılar kümesi üzerinde tanımlı bir f fonksiyonu her n pozitif tam sayısı için

$$f(n+1) = n \cdot f(n)$$

eşitliğini sağlamaktadır.

$f(1) = 2$ olduğuna göre, $(f \circ f)(3)$ değeri kaçtır?

- A) 3 B) 6 C) 9 D) 12 E) 18

17.

$$2^{2015} + 8^{2015}$$

toplamının 5'e bölümünden kalan kaçtır?

- A) 0 B) 1 C) 2 D) 3 E) 4

18. p, q asal sayılar ve

$$p^2q = pq^2 + 330$$

olduğuna göre, $p + q$ toplamı kaçtır?

- A) 7 B) 8 C) 13 D) 14 E) 16

19. Karesi, 60'ın tam katı olan en küçük pozitif tam sayının rakamları toplamı kaçtır?

- A) 2 B) 3 C) 4 D) 6 E) 12

20. İki basamaklı AB doğal sayısı, B rakamının 9 katına eşittir.

Buna göre, $A - B$ farkı kaçtır?

- A) -2 B) -1 C) 0 D) 3 E) 4

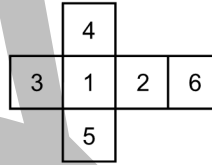
21. Açınımı Şekil 1'de gösterilen bir zar atıldığında; x, y ve z zarın yüzündeki rakamları belirtmek üzere, Şekil 2'deki görünüm elde ediliyor.

Şekil 1



Şekil 2

$x + y = 10$ olduğuna göre, z 'nin alabileceği değerlerin toplamı kaçtır?

- A) 5 B) 6 C) 7 D) 8 E) 9

22. Ardışık 3 tek sayının ortalaması, ardışık 2 çift sayının ortalamasına eşittir.

Bu sayılardan en küçük ikisinin toplamı 23 olduğuna göre, tüm sayıların toplamı kaçtır?

A) 55 B) 60 C) 65 D) 70 E) 75

23. Bir simitçi; 30 tane simidi 10 TL'den, 12 şişe ayranı 5 TL'den alıyor ve 1 simit ile 1 şişe ayranı toplam 1,5 TL'den satıyor.

Bu simitçi 60 tane simit ile 60 şişe ayran sattığında kaç TL kâr elde eder?

A) 40 B) 45 C) 50 D) 55 E) 60

24. Bir usta, bir mağazanın kare biçiminde olan tabanını özdeş fayanslarla kaplayacaktır. Usta; mağazanın taban ölçüsünü aldıktan sonra eni 20 cm, boyu ise 30 cm olan dikdörtgen biçimindeki fayanslardan kaç tane gerekli olduğunu hesaplıyor ve ırağından o kadar fayans getirmesini istiyor.

Çırak ise ustanın istediği sayıda ancak eni 30 cm, boyu 45 cm olan fayanslardan getiriyor. Usta bu fayanslarla mağazanın tabanını kaplıyor ve 750 tane fayansın arttığını görüyor.

Buna göre, mağazanın taban alanı kaç metrekaredir?

A) 36 B) 64 C) 81 D) 100 E) 144

25. Bir masanın üzerinde bulunan boş kutuların bir kısmına 6'şar, bir kısmına 10'ar, kalan kısmına da 20'şer tane bilye konuyor.

İçinde 6 ve 10 bilye bulunan kutu sayısı tüm kutuların % 80'i, 10 ve 20 bilye bulunan kutu sayısı tüm kutuların % 75'i oluyor.

Buna göre, tüm kutulardaki ortalama bilye sayısı kaçtır?

A) 11 B) 12 C) 13 D) 14 E) 15

26. Eşit ağırlıktaki iki çuval unun birincisinden % 5'i kadar un alınıyor, ikincisine ise % 15'i kadar un ekleniyor. Bu durumda iki çuvaldaki unun toplam ağırlığı 42 kg oluyor.

Buna göre, birinci çuvaldan kaç kg un alınmıştır?

- A) 1 B) 2 C) 3 D) 4 E) 5

27. A kentinden B kentine doğru sabit hızla hareket eden bir otomobilin hızı, B kentinden A kentine doğru aynı anda yola çıkan motosikletin hızının 3 katıdır. Bu iki araç karşılaştıklarında otomobil hızını yarıya indirirken motosiklet iki katına çıkarıyor ve otomobil bu karşılaşmadan 60 dakika sonra B kentine varıyor.

Motosiklet bu karşılaşmadan kaç dakika sonra A kentine varır?

- A) 105 B) 120 C) 135 D) 150 E) 180

28. Dakikada 4 saniye geri kalan bir dijital saat, öğlen 12.00'de doğru olarak ayarlanıyor.

Gerçek saat ilk kez 21.15 olduğu anda dijital saat kaçı gösterir?

- A) 20.30 B) 20.32 C) 20.34
D) 20.36 E) 20.38

29. Bir pastanede 50 gram un ve 20 gram peynir kullanılarak bir poğaça, 40 gram un ve 30 gram peynir kullanılarak bir börek hazırlanmaktadır.

Bu pastanede servis edilen bir kahvaltı tabağında 2 poğaça ve 1 börek bulunmaktadır.

Bu pastanede 1 kg un ve 600 gram peynir ile en çok kaç kahvaltı tabağı hazırlanır?

- A) 6 B) 7 C) 8 D) 9 E) 10

30. Bir toplantıya katılan davetlilerin yarısı gözlüklüdür.

Bu davete katılan gözlüklü erkek sayısı, gözlüksüz kadın sayısının 2 katı ve gözlüksüz erkek sayısı, gözlüklü kadın sayısının 3 katıdır.

Buna göre; davete katılan gözlüklü erkek sayısı, gözlüklü kadın sayısının kaç katıdır?

- A) 2 B) 3 C) 4 D) 5 E) 6

31. 30 günden oluşan bir ayda 10 gün hafta sonu tatili bulunmaktadır. Ayrıca, bu ayın 12, 13, 14 ve 15'inci günleri bayram tatilidir.

Bu günler dışında başka tatil günü olmadığına göre, bu ayda toplam kaç tatil günü vardır?

- A) 10 B) 11 C) 12 D) 13 E) 14

32. Bir baba ile kızının yaşları toplamı 56'dır. 8 yıl sonra babanın yaşı kızının yaşının 2 katı olacaktır.

Buna göre, baba ile kızının yaşları farkı kaçtır?

- A) 20 B) 21 C) 22 D) 23 E) 24

33. 4 kız ve 5 erkek öğrenci arasından en az biri kız olacak biçimde 3 temsilci seçilecektir.

Buna göre, bu 3 temsilci kaç farklı şekilde seçilebilir?

- A) 68 B) 70 C) 72 D) 74 E) 81

34. Hilesiz bir zar iki kez rastgele atıldığında zarların üst yüzüne gelen sayıların toplamının 5'in tam katı olma olasılığı kaçtır?

- A) $\frac{1}{5}$ B) $\frac{1}{6}$ C) $\frac{7}{36}$
D) $\frac{5}{36}$ E) $\frac{2}{9}$

35. A ve B mumları yanmaya başladıktan sonra uzunluklarının zamana göre değişimi aşağıdaki doğrusal grafiklerde gösterilmiştir.

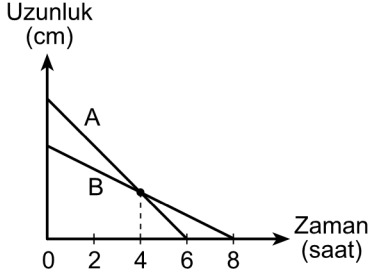

Buna göre, yanmaya başlamadan önce A mumunun uzunluğunun B mumunun uzunluğuna oranı kaçtır?

- A) $\frac{5}{4}$ B) $\frac{4}{3}$ C) $\frac{3}{2}$
D) $\frac{5}{3}$ E) $\frac{7}{5}$

36. - 37. soruları aşağıdaki bilgilere göre birbirinden bağımsız olarak cevaplayınız.

Bir fabrikada A, B ve C ürünleri üretilmektedir. Bu fabrikada bir günde üretilen ürünlerin sayılarının dağılımı 1. grafikte, bu ürünlerin birim maliyetleri ile birim satış fiyatları 2. grafikte gösterilmiştir.

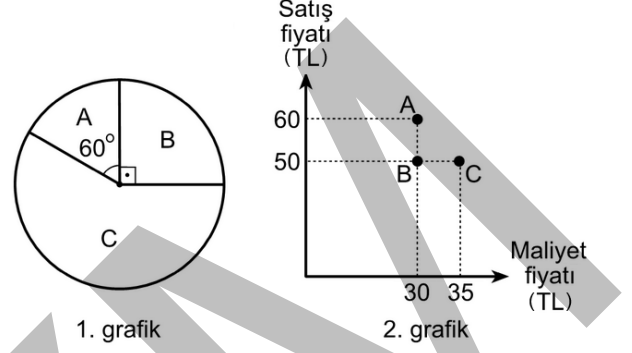

36. Bu fabrikada bir günde üretilen A, B ve C ürünlerinin tamamının satılmasından elde edilen kâr miktarları sırasıyla K_A , K_B ve K_C 'dir.

Buna göre, aşağıdakilerden hangisi doğrudur?

- A) $K_A < K_B < K_C$ B) $K_C < K_B < K_A$
C) $K_C < K_B = K_A$ D) $K_A = K_B < K_C$
E) $K_A = K_B = K_C$

37. Bu fabrikada bir günde üretilen B ürünlerinin tamamının satışından 12 bin TL kâr elde edilmiştir.

Buna göre, aynı gün kaç tane C ürünü üretilmiştir?

- A) 1400 B) 1610 C) 1750
D) 1950 E) 2000

38. - 39. soruları aşağıdaki bilgilere göre birbirinden bağımsız olarak cevaplayınız.

İki basamaklı AB doğal sayıları için f fonksiyonu

$$f(AB) = AB - A \cdot B$$

biçiminde tanımlanıyor.

Örnek:

$$f(38) = 38 - 3 \cdot 8 = 14$$

38.

$$f(20) + f(21) + \dots + f(29)$$

toplamı kaçtır?

- A) 145 B) 148 C) 155
D) 162 E) 170

39.

$$f(AB) - f(BA) = 72$$

olduğuna göre, $A + B$ toplamı kaçtır?

- A) 9 B) 10 C) 11 D) 12 E) 13

40. - 41. soruları aşağıdaki bilgilere göre birbirinden bağımsız olarak cevaplayınız.

Bir torbada 1, 2, 3, ..., 9 rakamlarından birer tane olmak üzere, toplam 9 rakam bulunmaktadır. Ayça ve Bora'nın bu rakamlarla oynadığı bir oyunun kuralları şöyledir:

- Her iki oyuncu torbadan 3'er tane rakam çekip alır.
- Oyuncular, elindeki rakamlarla oluşturulabilen üç basamaklı sayıların 500'e en yakın olanını kendi numarası olarak belirler.
- Numarası 500'e daha yakın olan oyuncu oyunu kazanır.
- Oyuncuların numaraları 500'e eşit uzaklıkta ise oyun berabere biter.

Örneğin; Ayça {2, 3, 5} ; Bora {1, 4, 6} sayılarını çekmiş olsun. Ayça ve Bora'nın belirlediği numaralar sırasıyla 523 ve 461 olduğu için oyunu kazanan Ayça olacaktır.

40. Ayça {4, 6, 7} rakamlarını çekmiş ve numarasını belirlemiştir.

Bora, aşağıdakilerden hangisini çekerse oyunu kazanır?

- A) {1, 3, 5} B) {3, 5, 8} C) {5, 8, 9}
D) {1, 2, 9} E) {2, 8, 9}

41. Bora {1, 2, 3} rakamlarını çekmiş ve numarasını belirlemiştir.

Oyun berabere bittiğine göre, Ayça'nın çektiği rakamlar aşağıdakilerden hangisidir?

- A) {7, 8, 9} B) {6, 7, 8} C) {6, 7, 9}
D) {6, 8, 9} E) {5, 7, 8}

42. - 43. soruları aşağıdaki bilgilere göre birbirinden bağımsız olarak cevaplayınız.

n bir doğal sayı olmak üzere, $S(n)$ n 'yi tam bölen farklı asalların sayısı olarak tanımlanıyor.

Örnek:

28 sayısını tam bölen asal sayılar 2 ve 7 olduğu için $S(28) = 2$ olur.

42.

$$S(n) = 4$$

eşitliğini sağlayan **en küçük** n doğal sayısının rakamları toplamı kaçtır?

- A) 3 B) 4 C) 6 D) 8 E) 9

43. p bir asal sayı olmak üzere,

I. $S(2p) = 1$

II. $S(p^2) = 1$

III. $S(p^2 - p) = 2$

eşitliklerinden hangileri **her zaman doğrudur**?

- A) Yalnız I B) Yalnız II C) I ve III
D) II ve III E) I, II ve III

44. - 45. soruları aşağıdaki bilgilere göre birbirinden bağımsız olarak cevaplayınız.

Matematik dersinde bölünebilme konusu işlenirken kuralları aşağıda belirtilen BOM oyunu oynanıyor.

Sınıfta bulunan tüm öğrencilere 1'den başlayarak ardışık numaralar verilir ve öğrenciler bu numaralara göre dizilir. 1 numaradan başlanarak sırası gelen öğrenci

- eğer numarası 3'ün veya 5'in katı ise BOM der,
- aksi hâlde numarasını söyler

ve sıra bir sonraki öğrenciye geçer.

Örneğin, 10 kişilik bir sınıfta BOM oyunu oynandığında; numarası 3, 5, 6, 9 ve 10 olan öğrenciler BOM derken 1, 2, 4, 7 ve 8 olan öğrenciler numaralarını söyler.

44. Sınıfta BOM diyen 19. öğrencinin numarası kaçtır?

- A) 33 B) 35 C) 40 D) 45 E) 48

45. 50 öğrenci bulunan bir sınıfta oynanan oyunda kaç öğrenci, numarasını söyler?

- A) 17 B) 20 C) 22 D) 25 E) 27

46. - 48. soruları aşağıdaki bilgilere göre birbirinden bağımsız olarak cevaplayınız.

ABC üç basamaklı bir doğal sayı olmak üzere, \overline{ABC} gösterimi

$$\overline{ABC} = A^B + C$$

biçiminde tanımlanıyor.

46.

$$\overline{246} + \overline{523}$$

toplamı kaçtır?

- A) 40 B) 50 C) 60 D) 70 E) 80

47.

$$\overline{KLM} = 42$$

olduğuna göre, $K + L + M$ toplamı kaçtır?

- A) 10 B) 12 C) 14 D) 16 E) 18

48.

$$\overline{K2L} + \overline{L13} = 8$$

olduğuna göre, $K \cdot L$ çarpımı kaçtır?

- A) 1 B) 2 C) 3 D) 4 E) 6

49. - 51. soruları aşağıdaki bilgilere göre birbirinden bağımsız olarak cevaplayınız.

Aşağıda, üzerinde üç köprü bulunan bir yarış pisti ve bu pistteki P, R, S ve T noktaları gösterilmiştir.

Bu pistteki hareket yönü oklarla belirtilmiştir.

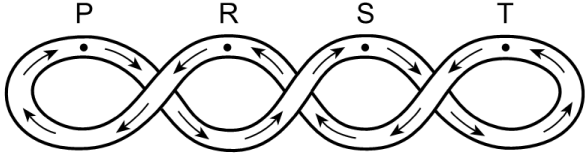

49. Bir yarış aracı P noktasından harekete başlayıp 6 tam tur attıktan sonra S noktasında duruyor.

Bu araç köprü altından kaç kez geçmiştir?

- A) 13 B) 14 C) 16 D) 19 E) 21

50. Bir yarış aracı R noktasından harekete başlıyor. Bir süre sonra bu aracın köprü altından geçme sayısı ile köprü üstünden geçme sayısı eşit oluyor.

Buna göre, son durumda araç P, R, S ve T noktalarından hangilerinde bulunabilir?

- A) Yalnız P B) Yalnız R C) P ve T
D) R ve S E) R ve T

51. Bir yarış aracı harekete başladıktan sonra 5 kez köprü üstünden geçip T noktasına varıyor.

Buna göre, aracın harekete başladığı nokta P, R, S ve T noktalarından hangileri olabilir?

- A) Yalnız P B) Yalnız R C) Yalnız S
D) P ve S E) R ve S

52.

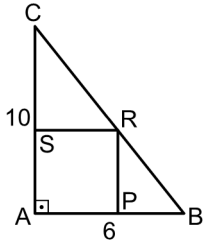

ABC bir dik üçgen

APRS bir kare

 $|AB| = 6$ birim $|AC| = 10$ birim

Yukarıdaki şekilde, karenin köşeleri üçgenin kenarları üzerindedir.

Buna göre, karenin bir kenar uzunluğu kaç birimdir?

- A) $\frac{9}{2}$ B) $\frac{15}{4}$ C) $\frac{16}{5}$
D) 4 E) 5

53. Aşağıdaki şekilde, 4 tane ikizkenar dik üçgen verilmiştir. Ortak kenara sahip üçgenlerde bu ortak kenar, üçgenlerden birinin hipotenüsü iken diğerinin dik kenarıdır.

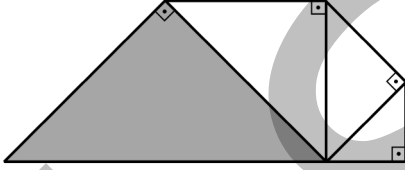

Bu üçgenlerden en küçüğünün alanı 3 birimkare olduğuna göre, boyalı üçgenin alanı kaç birimkaredir?

- A) 15 B) 18 C) 21 D) 24 E) 27

54.

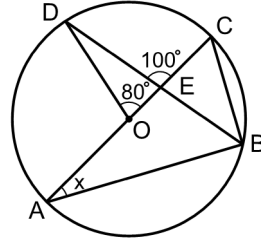

O merkezli çember

 $m(\widehat{DOC}) = 80^\circ$ $m(\widehat{DEC}) = 100^\circ$ $m(\widehat{CAB}) = x$

Yukarıdaki şekilde, [AC] çapı ile [BD] kirişi E noktasında kesilmektedir.

Buna göre, x kaç derecedir?

- A) 20 B) 24 C) 30 D) 36 E) 40

55. İssiz bir adaya düşen İbrahim'in yardım istemek için birim kareler üzerine çeyrek çemberlerle yazdığı SOS yardım çağrısı ve bu çember yaylarının merkezleri şekilde gösterilmiştir.

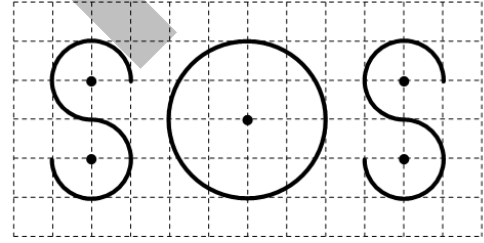

Buna göre, İbrahim'in kullandığı çember yaylarının toplam uzunluğu kaç birimdir?

- A) 6π B) 8π C) 9π
D) 10π E) 12π

56.

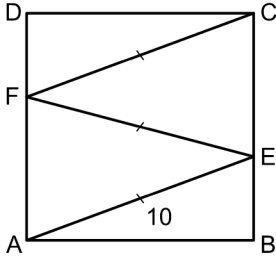

ABCD bir kare

$$|AE| = |EF| = |FC|$$

$$|AE| = 10 \text{ birim}$$

Yukarıdaki verilere göre, karenin alanı kaç birimkaredir?

- A) 60 B) 64 C) 75 D) 81 E) 90

57.

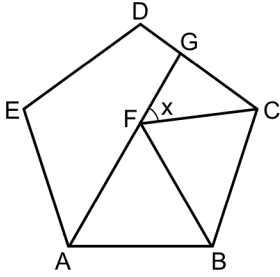

ABCDE düzgün beşgen

ABF eşkenar üçgen

$$m(\widehat{GFC}) = x$$

Yukarıdaki şekilde A, F ve G noktaları doğrusaldır.

Buna göre, x kaç derecedir?

- A) 45 B) 48 C) 54 D) 57 E) 60

58. Bir dikdörtgenler prizması ile iki adet üçgen dik prizma birleştirilerek şekildeki düzgün altıgen dik prizma elde edilmiştir.

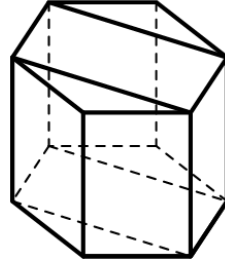

Düzgün altıgen dik prizmanın hacmi 72 birimküp olduğuna göre, dikdörtgenler prizmasının hacmi kaç birimküptür?

- A) 40 B) 42 C) 48 D) 54 E) 60

59. Dik koordinat düzleminde,

$$d_1 : 2x - y + 4 = 0$$

$$d_2 : x - 2y - 4 = 0$$

doğruları çiziliyor. Daha sonra d_1 ve d_2 doğrularının kesim noktası olan A ile bu doğruların x eksenini kestiği B ve C noktaları işaretleniyor.

Buna göre, oluşan ABC üçgeninin alanı kaç birimkaredir?

- A) 6 B) 8 C) 10 D) 12 E) 14

60.

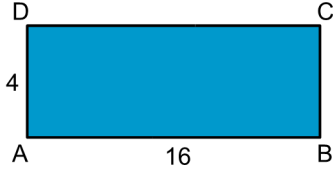

Boyutları $4 \text{ cm} \times 16 \text{ cm}$ olan ABCD dikdörtgeni biçimindeki karton, B köşesi D köşesinin üzerine gelecek biçimde [EF] boyunca ikiye katlanarak aşağıdaki şekil elde ediliyor.

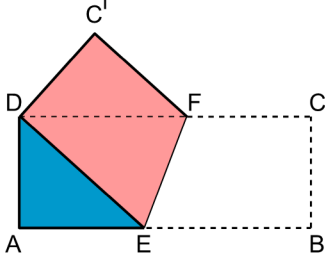

Buna göre, AED üçgeninin alanı kaç cm^2 dir?

- A) 12 B) 13 C) 14 D) 15 E) 16

Sınavın bu bölümünden alacağınız standart puan, Sözel DGS Puanınızın hesaplanmasında 3; Eşit Ağırlıklı DGS Puanınızın hesaplanmasında 1,8; Sayısal DGS Puanınızın hesaplanmasında 0,6 katsayısı ile çarpılacaktır.

BU BÖLÜMDE CEVAPLAYACAĞINIZ TOPLAM SORU SAYISI 60'TIR.

1. - 4. sorularda, cümle veya parçadaki boşlukları anlam bakımından en uygun biçimde tamamlayan seçeneği bulunuz.

1. Öykülerini açlık, yoksulluk, işsizlik ve engelli olmak gibi sosyal sorunlar etrafında kurgulayan yazar, öyküleriyle bütün bu sorunların altında ezilen metropol insanının çaresizliğine çaresizlik katmak yerine, çıkış kapısını zorlamanın önemine vurgu yapmıştır. Diğer bir ifadeyle genç sanatçı, ----.
- A) bireyi günlük yaşamda kuşatan olumsuzlukların çokluğundan söz etmiştir
- B) kahramanlarına başarıya giden yolları sabırla aramasını öğütlemiştir
- C) bu metinlerde gerçeği değiştirebilmenin zorluğunu dile getirmiştir
- D) karakterlerine sorunlarla başa çıkma konusunda umutlu ve azimli olmayı öğretmiştir
- E) yeni bir arayışın peşinden koştuğunu belirtmiştir
2. Teknolojinin sunduğu imkânların hayatımızı kolaylaştırdığını inkâr edemeyiz. Öte yandan teknolojinin bizi her geçen gün kendisine biraz daha benzettiğini de göz ardı etmemek gerekiyor. Makineler gibi hızlı bir yaşam sürüyoruz. Ancak bu arada ----. Örneğin, birkaç dakikada onlarca e-posta okuyan bir genç, dolma kalemle yazılan bir mektuba haftalarca cevap beklemenin heyecanını nasıl bilebilir ki...
- A) insanlar teknoloji bağımlısı hâline gelebiliyor
- B) insana özgü bazı duygular köreliyor
- C) teknoloji hayatımızın her alanına hâkim oluyor
- D) insanların, geçmişleriyle bağları zayıflıyor
- E) hayat bazı yönlerden zorlaşıyor

3. Dağ havası, ---- havaya göre daha az oksijen içerdiğinden, nefes alıp vermek kalbin daha hızlı atmasına ve vücudun daha fazla ---- neden olur.
- A) alçak rakımlardaki – enerji harcamasına
- B) deniz seviyesindeki – gelişmesine
- C) kıyıdaki – kilo kaybetmesine
- D) şehir merkezindeki – güçlenmesine
- E) yüksek rakımlardaki – kaslanmasına
4. Akli başında bilgisayar kullanıcılarına; hatta bu makineye “ölçülü” bir aşkla bağlı olanlara ---- fakat bilgisayarı “insanüstü” bir nesne konumuna çıkarıp bütün zamanını onun başında geçirenlerin, eşyanın soğuk ve derin yalnızlığına düştüklerini; hayallerini işletmek yerine, çağdaş bir köleliği ---- söyleyebiliriz.
- A) sözümüz olamaz – benimsediklerini
- B) şaşdırmamak gerek – arzuladıklarını
- C) kızmak anlamsız – reddettiklerini
- D) hayranlık duymayız – ötedediklerini
- E) kıymet verilir – kabul ettiklerini

5. - 8. sorularda, numaralanmış cümlelerden hangisinin parçanın anlam bütünlüğünü bozduğunu bulunuz.

5. (I) İnsan sağlığına zarar verebilecek mikroorganizmalar su birikintilerinde, örneğin yerleşim ve sanayi bölgelerine yakın sularda rahatlıkla çoğalıp yayılabilir. (II) Bunun yanı sıra içme sularında olması veya asla bulunmaması gereken kimyasal maddeler de var. (III) Hastalığa neden olan bu canlılar, sayıca az da olsalar uygun ortam bulduklarında hızla çoğalırlar. (IV) Bu nedenle şebeke suları kullanıma verilmeden önce dezenfekte edilir. (V) Klorlamayla gerçekleştirilen dezenfeksiyon sayesinde suda bulunan virüs ve bakteri gibi mikroorganizmaların çoğalması engellenmiş olur.
- A) I. B) II. C) III. D) IV. E) V.

6. (I) Anadolu'nun bu yöresinde dut ağacının ayrı bir önemi var. (II) Çünkü meyvesi hem yaş hem de kuru olarak tüketiliyor. (III) Hatta un hâline getirilerek çeşitli tatlıların yapımında kullanılıyor. (IV) Bazı yörelerde yaprağı ile ipekçiliğin ana maddesi olan dut ağacı, bu bölgede meyvesi ile başka bir sektörün doğmasını sağlayacak gibi görünüyor. (V) Bölgenin en ünlü tatlısı için, kurutulmuş dut, küçük değirmenlerde un hâline getirildikten sonra cevizle birlikte saatlerce dövülüyor. (VI) Bu işlemin sonunda cevizin yağı dutun şekeriyle yeni bir bileşim oluşturuyor. (VII) Tatlıyı özgün kılan da bu oluyor.

A) II. B) III. C) IV. D) V. E) VI.

7. (I) Bir tankın muharebe gücünü belirleyen en önemli etmenlerden biri de arazideki manevra kabiliyetidir. (II) Günümüzün modern tanklarında benzinle çalışan motorlar değil, genellikle dizel veya gaz türbinli motorlar kullanılıyor. (III) Benzinle çalışan motorların kullanılmamasının başlıca sebebi bunların çalışırken kolayca alev alma olasılığıdır. (IV) Başlangıçta pek de güçlü olmayan dizel motorlar zamanla geliştirilmiş ve modern tankların gittikçe vazgeçilmez bir parçası hâline gelen çok güçlü dizel motorlar ortaya çıkmıştır. (V) Tanklarda kullanılan bu dizel motorlar karmaşık bir yapıya sahip olsalar da hasar görmeleri durumunda, sadece dakikalar içinde değiştirilebilir özelliktedir.

A) I. B) II. C) III. D) IV. E) V.

8. (I) Türkler ve Çinliler arasında geçmişi binlerce yıl öncesine dayanan köklü ve çok yönlü bir ilişki var. (II) Bu ilişki ticaretten eğitime, kültürden sanata dek yaşamın pek çok alanında kendini gösterir. (III) Bu iki kadim medeniyetin tarihin derinliklerine uzanan yoğun ilişkisi, günümüzde yeniden anlam buluyor. (IV) İki toplum arasındaki bağların daha da kuvvetlenmesini sağlamak üzere Türkiye, 27-31 Ağustos tarihleri arasında düzenlenen Pekin Kitap Fuarı'nın konuğu olacak. (V) Fuara "Bütün Renkleriyle Türkiye" sloganıyla konuk olacak ülkemiz için pek çok özel etkinlik hazırlandı. (VI) Dünya yayıncılık sektörünün farklı simalarını bir araya getiren Pekin Kitap Fuarı, bu yıl 21. kez gerçekleşiyor.

A) II. B) III. C) IV. D) V. E) VI.

9. - 12. sorularda, başta verilen cümleden kesin olarak çıkarılabilecek yargıyı bulunuz.

9. İhracata dönük sanayi politikaları uygulamalarıyla, 1980'e kadar pamuk ve üzüm gibi tarım ürünlerinin ağırlıklı olduğu ihracat yapısı değişmiş, günümüzde sanayi ürünlerinin ihracat içindeki payı % 80'lerin üzerine çıkmıştır.

A) Günümüzde tarım ürünlerinin ihracat içindeki payı % 20'dir.

B) Sanayi ürünlerinin ihracat içindeki payı hâlâ artmaya devam etmektedir.

C) Tarım ürünlerinin ihracat içindeki payı 1980'den günümüze sürekli olarak düşmüştür.

D) 1980 öncesinde pamuk ve üzüm, en çok ihraç edilen ilk iki tarım ürünüdür.

E) Uygulanan sanayi politikaları tarım ürünlerinin ihracattaki payını azaltmıştır.

10. Ay'a ayak basan ilk insanları taşıyan Apollo 11 roketinin üzerindeki bilgisayar, günümüzde ancak bir hesap makinesiyle kıyaslanabilir.

A) Ay'dan başka gök cisimlerine de ayak basılmıştır.

B) Hesap makineleri bilgisayarların temelini oluşturur.

C) Ay'a gönderilen ilk uzay aracı Apollo 11'dir.

D) Ay'a birden fazla insan ayak basmıştır.

E) Apollo 11'de bulunan bilgisayar hâlen kullanılmaktadır.

11. İki bin yedi yüz yıllık geçmişiyle onlarca farklı kültüre ev sahipliği yapmış olan Katanya, Sicilya bölgesinin ikinci en büyük şehridir.

- A) Çok eski bir geçmişe sahip olan Katanya, Sicilya'nın büyük şehirlerindedir.
- B) Sicilya bölgesinde, geçmişi milattan önceye dayanan birçok şehir vardır.
- C) Katanya'da birçok kültür iç içe, kendi varlığını koruyarak yaşamaktadır.
- D) Katanya şehrine tarih boyunca önemli göçler yapılmıştır.
- E) Farklı inançlar Katanya'da birbiriyle uyum içinde yaşamaktadır.

12. Dairesel bir plan ortasında yükselen ve benzeri az olmakla birlikte ülkemizin en önemli eserlerinden olan çok figürlü Taksim Cumhuriyet Anıtı, İtalyan heykeltıraş Pietro Canonica tarafından yapıldı ve 1928 yılında törenle açıldı.

- A) Taksim Cumhuriyet Anıtı, Cumhuriyet döneminde yapılmış ilk örnek çalışmadır.
- B) Ülkemizdeki anıtlar en fazla İtalyan sanatçılar tarafından yapılmıştır.
- C) Taksim Cumhuriyet Anıtı, kendi türünde nadir eserler arasında yer almaktadır.
- D) Taksim Cumhuriyet Anıtı'nın açılışına dönemin devlet adamları da katılmıştır.
- E) Taksim Cumhuriyet Anıtı, ülkede birden fazla figüre sahip tek anıttır.

13. - 16. sorularda, numaralanmış cümlelerin anlamlı bir bütün oluşturacak biçimde sıralanması için hangilerinin birbiriyle yer değiştirmesi gerektiğini bulunuz.

- 13.
- I. Bilenlere söylemeye gerek yok ama farkında olmayanları uyaralım: 20 Kasım Dünya Çocuk Hakları Günü.
 - II. Bu vesileyle yetişkinlere, çocuklarına izlettirmeleri için küçük bir seçki önerelim istedik.
 - III. Listenin "en iyi" veya alfabetik, kronolojik bir sırası yok.
 - IV. Çocuklara, çocukluğunu anılara ve çocukken seyretme imkânı olmayanlara fırsat niyetine birkaç film derledik.
 - V. Hepsi değerli, hepsi çocuklara, hepsi sinemaseverlere ama çocuk haklarıyla ilintili olması nedeniyle eski tarihli bir filmle başlayalım...
 - VI. Charlie Chaplin'in 1921 tarihli sessiz filmi *Yumurcak* duygusal yönü, insan üzerinde bıraktığı tesir ve sessiz sinema tekniği açısından alanın kaliteli bir örneği.
- A) II. ile III. B) II. ile IV. C) III. ile IV.
D) III. ile V. E) IV. ile V.

- 14.
- I. Hollanda'nın başkenti Amsterdam, ağustos ayında iki önemli festivale ev sahipliği yapıyor.
 - II. Hollanda'nın en büyük kültürel festivali olan Uitmarkt'ta klasik müzikten çocuk etkinliklerine kadar her şey var.
 - III. Genç ve yetenekli sanatçılara farklı mekânlarda sahne alma imkânı veren Grachten Festivali ise klasik müzikseverlere sıra dışı bir deneyim vadediyor ve 15-24 Ağustos tarihleri arasında düzenleniyor.
 - IV. Üstelik 29-31 Ağustos tarihleri arasında düzenlenecek bu festivalde yer alan etkinliklerin tümü ücretsiz.
 - V. 450 bin kişinin katılması beklenen Uitmarkt, otuzdan fazla mekânda düzenleniyor ve yaklaşık 2 bin sanatçı performans sergiliyor.
- A) II. ile III. B) II. ile IV. C) III. ile IV.
D) III. ile V. E) IV. ile V.

15. I. Roman bu bağlamda, Meksika'nın çok renkli bir fotoğrafı aslında.
- II. Yazar Meksika özelinde tüm dünyanın kanayan yarasına, düşündürülen problemlerine odaklanıyor.
- III. Aile gerilimlerinden evlilik kurumunun ne kadar gerekli olduğuna, ataerkil toplumun aşması gereken noktalardan ahlak anlayışına kadar sürekli güncel kalan konular üzerinden yürütüyor tartışmasını.
- IV. Yazarın romanında kahramanları üzerinden tartıştığı, sorguladığı, eleştirdiği konular günlük, genelgeçer olgular üzerine değil.
- V. Yazar bizi bir Meksika ailesinin içine taşıyor ve yılların sivrilttiği ironiyi de yanına alarak bu garip aile hikâyesi içinden bir Meksika parodisi yaratıyor.

- A) I. ile II. B) I. ile IV. C) II. ile IV.
D) II. ile V. E) III. ile V.

16. I. Yakıt hücreleri, bilindiği gibi kimyasal enerjiyi, bir yakma işlemi oluşturmadan doğrudan elektrik enerjisine çeviren aygıtlar.
- II. Temel olarak bir yakıt pilindeki gaz yakıtlar devamlı anottan beslenirken oksitleyici gazlar, yani hava veya oksijen, katottan devamlı olarak gönderiliyor.
- III. Fakat pildeki kimyasal enerji önceden depolanmış olup bitene kadar kullanılırken yakıt hücresinde sürekli olarak yenilenebiliyor.
- IV. Tıpkı günlük hayatımızın vazgeçilmez ürünü olan pil gibi.
- V. Elektrotlarda, elektrik akımını oluşturan elektrokimyasal reaksiyonlar meydana geliyor.

- A) I. ile II. B) II. ile III. C) II. ile IV.
D) III. ile IV. E) IV. ile V.

17. Sanat; insandaki kendi çevresini zevkine göre biçimlendirme eğiliminin eyleme dönüşmesi, sanat eseri de bu eylemin maddeyi etkileyerek ona verdiği biçim ve düzendir. Bu eylem kendinde başlayıp kendinde biter. Bu nedenle her sanat eseri hem kendi içinde bir bütün hem de özgündür. Bir eserin oluşmasında izlenen yol, sizi başka bir esere götürmez. Sanatı, yaratmaya dönük diğer eylemlerden ayıran temel farklılık buradadır.

Bu parçadaki altı çizili sözle anlatılmak istenen aşağıdakilerden hangisidir?

- A) Başı ve sonuyla belli bir düzende olma
B) Bireysel ve kendi sınırları içerisinde olma
C) Yaratıcısının dünyasının merkezinde olma
D) Belli bir yaratma tekniğine sahip olma
E) Yaratma eylemini dar kalıplara sıkıştırma

18. Baskıdan yeni çıkmış, mürekkebi kurumamış günlük bir gazeteyi şöyle rahatça okumanın tadına doyum olmaz. Her sütun, her sayfa, her resim, her haber, kısaca bütün gazete, bizi günlük olayların içerisine götürür. Böylece gününü yaşayan insan hâline geliriz. Açıkçası gazete; günün sorunlarını, yurt ve dünyayı yerli ve yabancı kaynaklardan yararlanarak gözlerimizin önüne serer, bizi diğer insanlara bağlayan bir çeşit anten görevi görür.

Bu parçadaki altı çizili sözle anlatılmak istenen aşağıdakilerden hangisidir?

- A) Yaşadığı zamanın bütün olaylarından haberdar olan
B) Bulunduğu anı en iyi şekilde yaşayan
C) Okuduklarından yeni yorumlara ulaşan
D) Hayata farklı bir gözle bakabilen
E) Gerçekçi bir bakış açısı kazanan

19. “Disiplinli bir evde çocuğun hiçbir hakkı yoktur. Şımarıklığın hüküm sürdüğü bir evde ise çocuğun her şeye hakkı vardır. Yetkin ev, çocuklarla yetişkinlerin eşit haklara sahip oldukları evdir.” **diyen biriyle ilgili olarak aşağıdakilerden hangisi söylenebilir?**

- A) Çocuklara kendi seçimlerini yapma özgürlüğünü verme taraftarıdır.
- B) Çocukların hiçbir isteğinin karşılanmaması gerektiğini düşünmektedir.
- C) Çocuklarla kaliteli vakit geçirmek için oyun oynanmasının önemli olduğunu düşünmektedir.
- D) Çocukların ev işlerinde en az anne baba kadar çalışması gerektiğine inanmaktadır.
- E) Çocukların, yeteneklerini keşfetmelerini sağlayacak faaliyetlerde bulunmasını destekler.

20. (I) 1980’li yıllarda şiirin bizce en önemli temsilcisi olan Fergun Özelli’nin en önemli yanı, geleneksel şiirin dışında durup kendine has modern bir dil anlayışının takipçisi olması. (II) Bu şiir, kendi içinde bocalasa da birtakım tekil şairlerden çok uzak esinler olsa da dönemin modernist tavrıyla yakın akrabalık kurmuyor. (III) Şair, hep kendinin olan bir şiiri kurmak için yoğun mücadele veriyor. (IV) Dönemin şiir kulvarlarına sıkı sıkıya bağlanıp bir estetik çabaya hapsolmüyor. (V) Örneğin, 1980’li yılların eğilimlerinde yer almayan ironiyi açıkça önemseyen nadir şairlerden biri. (VI) Ama ne Garip akımıyla ne de Metin Eloğlu, Salâh Bırsel, Can Yücel üçlüsünün ironik tavrıyla açık akrabalığı bulunuyor. (VII) Bu noktada, Özelli şiirinin bu dönem biraz savruk olduğu, şiirde sıkı ayıklamacığa özen göstermediği söylenebilir.

Bu parçadaki numaralanmış cümlelerin hangilerinde olumsuz bir eleştiri söz konusudur?

- A) I. ve III. B) II. ve VII. C) III. ve V.
- D) IV. ve VI. E) VI. ve VII.

21. Ne asansör ne yürüyen merdivenler tarafından pabucu dama atılabiliştir merdivenin! Daha doğrusu atılmıştır da o, kendisini duvara dayayıp çıkıp almıştır her seferinde. Merdiven güvenilir dostlarından biridir insanlığın.

Bu parçada geçen “pabucu dama atılmak” sözüyle anlatılmak istenen aşağıdakilerden hangisidir?

- A) İşlevsiz hâle gelmek
- B) Kullanılmak üzere saklanmak
- C) Varlığını ortadan kaldırmak
- D) Kıymetini bilmemek
- E) Fazla ilgi görmemek

22. **Sanat anlayışını “Müziğin matematiğe, resmin de geometriye dayandığına inanırım.” sözleriyle özetleyen bir ressam için aşağıdakilerden hangisi söylenebilir?**

- A) Eserlerinde şematik bir tarz benimsediği
- B) Çok sayıda rengi bir arada kullandığı
- C) Müzikle daha az ilgilendiği
- D) Detaydan çok kompozisyona önem verdiği
- E) Daha çok doğa resimleri yapmayı tercih ettiği

23. Şiir için, nesir olmayan şey derler. Belliyi belirtmek gibi görünen bu tanımlama, şiirin derin bir yönüne dokunmaktadır. Valéry, düzyazıyı yürüyüşe, şiiri raksa benzetir. Yürüyüşün açık bir amacı vardır. Her yürüyüş, istenilen şeye yönelmiş bir hareketi ifade eder. ----. Fakat bu hareketlerin amacı, kendilerindedir.

Bu parçada boş bırakılan yere, düşüncenin akışına göre aşağıdakilerden hangisi getirilemez?

- A) Raks ise birtakım estetik hareketlerden ibarettir
- B) Rakstaki hareketler belli bir hedefe kilitlenir
- C) Oysa raks, ritmik hareketlerin bileşimidir
- D) Hâlbuki rakstaki hareketler belli bir mesaj içermez
- E) Raksa gelince içe dönük bir etkinliktir

24. “Geçenlerde, yaşlanmakta olan ünlü bir oyuncunun hayatının anlatıldığı bir film izledim. Hastaneye götürülürken hasta bakıcıya ‘Acıma inanıyor musun?’ diye soruyordu yüzü gözü kan içindeyken. Çok etkilenmiştim. Böyle ihtiraslıysalar oyuncu olsunlar.”
cevabı, aşağıdaki sorulardan hangisine karşılık söylenmiş olabilir?

- A) Sizce oyunculuk için tutkulu olmak gerekli mi?
- B) Sinemada inandırıcılık ne kadar önemli sizce?
- C) Eğitim almayan bir oyuncunun başarılı olma şansı var mı?
- D) Hangi rolleri canlandırmanın daha zor olduğunu düşünüyorsunuz?
- E) Oyuncunun, karakterinden sıyrılamaması onu nasıl etkiler?

25. Kişi, gerçek değerini kestiremez; sınırlarını görmek için ne denli uğraşsa boştur, gözünde büyütür kendini. Ben de değerimin farkında olduğumu söyleyemem. Ancak bugünkü yazarlar arasında, daha doğrusu bugünkü okurların gözünde yerimin ne olduğunu anladım sanıyorum. Yazdıklarımı okumaktan hoşlananlar vardır; ancak çoğu bana, işi alaya vurmuş bir adam diye bakarlar, beni görünce gülümseyivermeleri de onun içindir. Bunca yıldır çalışırım, düşündüklerim uğrunda kavgayı, sevdiğilerimle bile bozuşmayı göze alırım, gene de alay etmediğime, oyun oynamadığıma onları inandıramam.

Bu parçada, yazarın asıl söylemek istediği aşağıdakilerden hangisidir?

- A) Yazdıklarının herkesçe beğenilip okunduğu
- B) Başka yazarlarla karşılaştırılmaktan hoşlanmadığı
- C) Kendini ifade etmekte güçlük çektiği
- D) Yazılarındaki ciddiyetin fark edilmediği
- E) Okurlarının tepkilerinden memnuniyet duyduğu

26. Her nesil bir önceki nesle pek çok bakımdan muhtaçtır. Nesiller, eskinin birikimiyle kendi enerjilerini ve çağlarının imkânlarını birleştirerek yeni ufuklara yönelir ve bir gelecek kurarlar. Bunun için genç nesillerin yalnız çalışkan ve gayretli olmaları yetmez; aynı zamanda kültürel geçmişlerini de yakından tanımaları, geçmişin bugün için de anlam ifade eden değerleriyle beslenmeleri gerekir. Resme ve plastik sanatlara yönelecek gençlerimiz, önce Türk süsleme sanatlarının, minyatürün, çiniciliğin inceliklerini kavramalı; hekimimiz İbni Sina'dan, matematikçimiz Ali Kuşçu'dan ilk feyzi almalıdır. Gençlerimiz Yunus Emrelerin, Mevlanaların sevgi pınarıyla bütünleşmelidir. İşte o zaman bizim insanımız, bizim aydınımız millî kimliğine sahip olarak yetişir; kimlik bunalımı yaşamaz.

Bu parçada aşağıdakilerden hangisine değinilmemiştir?

- A) Gençlerin kültürel değerlere sahip çıkması gerektiğine
B) Geçmiş deneyimleri bilmenin yeni nesillere neler sağlayabileceğine
C) Kültürümüzde bilim ve sanata öncülük eden bazı önemli isimlere
D) İlerleme kaydetmek için eskiyle yeninin bütünleşmesi gerektiğine
E) Aydınımızın bilim ve sanatı sentezleme sorumluluğunu üstlendiğine
27. Çocuk edebiyatı yapmacık şeylerin asla barınmadığı bir alandır. Çünkü dikkatli ve acımasızca eleştiri yapan bir okuyucu kitlesi vardır. Okurları hayal gücünün âlâsına sahip bir edebiyatta kimseyi kandıramazsınız. Hemen fark edilir. Herhangi bir çocuğun günlük hayatta yaptığı bir benzetmeyi siz belki çalışıp betimlemelerle bezeyip günlerce düşünseniz yapamazsınız.

Bu parçadan,

- I. Çocuklar, oldukça zengin bir düş gücüne sahiptir.
II. Çocuğa "çocuk" olarak bakmak yerine onun ilgilerini anlamak gerekir.
III. Çocuklar aynı zamanda bir eleştirmendir.

yargılarından hangilerine ulaşamaz?

- A) Yalnız I B) Yalnız II C) Yalnız III
D) I ve II E) II ve III

28. I. Astronomlar, Dünya'dan iki bin ışık yılı uzaklıktaki Kepler 11 yıldızının yörüngesinde en az üçü gaz devi, bazıları Jüpiter kadar büyük toplam altı gezegen fark etti.
II. Bugüne kadar kayda geçen 700'ün üzerindeki ötegezegeni inceleyen bilim insanları, bunlarla ilgili bilgileri gözden geçirme ihtiyacı duyuyor.
III. Bu yöndeki en şaşırtıcı gelişmelerden biri de NASA'nın Kepler Gözlemevi'ne ait verileri tekrar inceleyen astronomların çalışmasından doğdu.
IV. Gezegenlerden beşi, yıldıza, Merkür'ün Güneş'e olan mesafesinden bile yakın yörüngelerde, altıncısı ise Venüs'ün Güneş'e uzaklığından biraz fazla bir mesafedeydi.
V. Güneş sistemi dışındaki gezegenler olan ötegezegenlerle ilgili keşifler bilim insanları için bile şaşırtıcı olmaya devam ediyor.

Yukarıdaki cümleler anlamlı bir bütün oluşturacak biçimde sıralandığında hangisi baştan dördüncü olur?

- A) I. B) II. C) III. D) IV. E) V.

29. I. 1986 yılındaki Çernobil kazasından sonra
II. toparlayamadı; siparişler iptal edilmekle
III. ve yenilenebilir enerji yatırımları öne çıktı
IV. nükleer endüstri uzun süre kendisini
V. kalmadı, birçok ülkede santraller kapatıldı

Yukarıdaki sözler anlamlı ve kurallı bir cümle oluşturacak biçimde sıralandığında hangisi baştan dördüncü olur?

- A) I. B) II. C) III. D) IV. E) V.

30. I. 1980'lerde ise gerçekleştirilen izleyici araştırmaları ve alımlama çalışmalarıyla odak, "metin içindeki anlam" çalışmalarından "izleme bağlamı" çalışmalarına kaydı.
- II. Söz konusu "izleyiciyi tarihselleştirme" çabası, 1970'lerin film kuramının metinsel belirleyiciliğine ve izleyicinin film metninin bir inşası olduğu varsayımsal modeline bir meydan okumadır.
- III. 1970'lerin sinema kuramı, filmlerin temsil stratejileri üzerine önemli bir vurgu yapmaktaydı.
- IV. "İzleme bağlamı" üzerine yapılan bu araştırmalar, daha kapsamlı bir eğilim olan ve özellikle bu alanda 1980'lerden beri devam eden "izleyiciyi tarihselleştirme" başlığı altında konumlandırılabilir.
- V. Bu vurgu da Barbara Klinger'in "sinema-ideoloji ilişkisinin metin merkezli değerlendirmesi" olarak adlandırdığı bir tür metinsel idealizmle sonuçlanıyordu.

Yukarıdaki cümleler anlamlı bir bütün oluşturacak biçimde sıralandığında hangisi sonuncu olur?

- A) I. B) II. C) III. D) IV. E) V.

31. I. 77 yaşında yitirdiğimiz Tuncel Kurtiz
II. mesleği kadar doğayı, toprağı ve
III. ayrımı yapmadan sürdüren ve en az
IV. Anadolu'yu da seven bir aydıdı
V. oyunculuğu sinema, tiyatro, televizyon

Yukarıdaki sözler anlamlı ve kurallı bir cümle oluşturacak biçimde sıralandığında hangisi baştan üçüncü olur?

- A) I. B) II. C) III. D) IV. E) V.

32. Bugün cappuccino (kapuçino) adıyla bilinen içeceğin ilham kaynağı, 1683 yılında Viyana'yı kuşatan Osmanlılara karşı savaşan Capuchin Manastırı tarikatına mensup bir rahip olan Marco d'Aviano'dur. Bu Viyanalı, geri çekilen Osmanlı ordusundan ele geçirilen ganimetler arasında çuvallar dolusu kahve bulur. Pişirdiği kahve fazla sert bulununca içine bal ve krema karıştırılır. Kahvenin rengi Capuchinlerin cüppeleri gibi açık kahverengine dönüşür. O gün bugündür Viyanalılar bu içecek için Marco d'Aviano'nun tarikatının anısına cappuccino adını kullanmışlardır.

Bu parçada kapuçino ile ilgili aşağıdakilerden hangisine değnilmemiştir?

- A) Bulan kişiyle ilgili bazı bilgilere
B) Neden bu ismin verildiğine
C) İlk nerede yapıldığına
D) İçeriğı hakkındaki bilgilere
E) Çok popüler olduğuna

33. Milyonlarca insan, kulaklıkla yüksek seste müzik dinlediğı için işitme kaybı riskiyle karşı karşıya kaldı. Bunun üzerine geliştirilen yeni kulaklık teknolojisi, yüksek seviyedeki müzik sesini sınırlama özelliğıyle kulakların zarar görmesini engellemeyi amaçlıyor. Yeni geliştirilen bu sistem, kulaklığın ses seviyesini, pile ihtiyaç duyulmaksızın ses sinyaliyle çalışan bir devre aracılığıyla sınırlandırıyor.

Bu parçaya göre, yeni geliştirilen sistemin diğerlerinden ayrılan özelliğı aşağıdakilerden hangisidir?

- A) Kişinin duyma düzeyine göre sesi ayarlaması
B) Sesin kalitesini yükselterek istenen düzeyde sabitlemesi
C) Dinlenen müziğın türüne göre sesin şiddetini değiştirmesi
D) Sesin şiddetini ortamdaki gürültüye göre belirlemesi
E) Sesin belli bir düzeyin üstüne çıkmasını önlemesi

34. Türkiye'nin de imzalamış olduğu Biyolojik Çeşitlilik Konvansiyonu Sözleşmesi 2000'li yılların başında koyduğu hedefte, 2010 yılında dünyada korunan deniz alanları oranını yüzde 20 olarak belirlemiştir. 2010 yılında bu hedef 2020'ye taşındı. Şu an Akdeniz'de korunan deniz alanları yüzde 1'den bile daha az durumda. Dünyadaysa 24 Eylül 2014 tarihinde ilan edilen Büyük Okyanus'taki dünyanın en büyük deniz koruma alanına rağmen (490.000 kilometrekare) yüzde 1'e bile ulaşmış değil.

Bu parçadan hareketle aşağıdaki sonuçlardan hangisine ulaşamaz?

- A) Biyolojik Çeşitlilik Konvansiyonu Sözleşmesi uluslararası bir sözleşmedir.
- B) Koruma alanları çalışmaları, planlananın çok gerisindedir.
- C) Akdeniz'de birden fazla koruma alanı vardır.
- D) Bu konudaki bilinç 2014 yılında en yüksek seviyeye ulaşmıştır.
- E) Sözleşme, koruma alanlarının artmasını hedeflemektedir.

35. Yaklaşık on yıldır kitap sattığım için her gün birçok kitaba dokunuyorum. Kitaba ulaşmak benim için kolay. Ama yine de kitabevinin kapısından bir okur olarak girmek çok farklı. Kitabı seçerken öncelikle yazar ve yayınevi etkili olur benim için. Çeviri kitaplarda ise özenli ve işini iyi yapan yayınevlerinin yayımladıkları kitapları tercih ederim. Çoğunlukla kitabevinde karıştırdığım bir kitabın herhangi bir sayfasını açarım. Başladığım yerden başka bir sayfaya doğru heyecanla ve istekle ilerliyorsam kasaya doğru giderim ister istemez.

Bu sözler, aşağıdaki sorulardan hangisine karşılık olarak söylenmiş olabilir?

- A) Kitap alırken kararınızı neler etkiler?
- B) Kitapların görünüşü önemli midir sizin için?
- C) Kitapçı olmanızın hayatınıza ne gibi olumlu katkıları var?
- D) Kitabın satışta başarılı olmasını sağlayan nedir?
- E) Kitabevlerinin kitap basımındaki ölçütleri nelerdir?

36. Yazmak, zor ve yorucu bir eylemdir. Ne söyleyeceğinizi bilirsiniz de onu anlatacak doğru sözcükleri, doğru cümleleri bulmak; aralarındaki anlam ilişkilerini gözden geçirmek, eksikliğini, fazlasını fark etmek... Bütün bunlar için yetenek, bilgi ve deneyim yetmez; özenli ve sabırlı bir işçilik de gerekir. Bazen çok uğraşsanız bile istediğiniz gibi olmaz yazı. Çöpe attığınız da olur, belki düzeler diye bir süre sonra tekrar bakmak için ayırdığınız da. Yazmanın mutluluğu; yazarken değil, okuduğunuzda ekleyecek, çıkaracak bir şey bulamadığınızda ortaya çıkar.

Düşüncelerini bu şekilde dile getiren bir yazarın aşağıdakilerden hangisini söylemesi beklenmez?

- A) Bir yazıyı bitirdikten sonra tekrar tekrar kontrol ederim.
- B) Cümlelerin birbiriyle bağlantısını önemserim.
- C) Yazdığım metnin düşüncelerimi tam olarak yansıtmaya önem veririm.
- D) Bütün yazılarım benden bir parçadır, hiçbirinden vazgeçmem.
- E) Yazarken kolayca kaçmam, acele etmem.

37. Dilimizde kültür kelimesinin kullanımı çok yeni. Yarım asırdan biraz fazla. Buna karşılık medeniyet kavramıyla tanışmamız bir buçuk asra ulaşmış. Bu kelimenin Fransızca karşılığı olan sivilizasyon'u, bildiği kadarıyla, bize ilk tanıtan da Mustafa Reşit Paşa olmuş. Tarihimizde Batılılaşmanın kapılarını resmen açan bu devlet adamı, Tanzimat'tan birkaç yıl önce, Avrupa'dan gönderdiği resmî bir yazısında "... sivilizasyon usulüne, yani insanların terbiyesine ve düzenin yerine getirilmesine..." der. Böylece henüz bu kavramın Osmanlıcada bir karşılığını aramayan Mustafa Reşit Paşa, medeniyet kavramını bize ilk ve yalın bir tarif vermiş oluyordu. Buna göre medeniyet, insanların eğitilmesi ve sosyal bir düzenin kurulmasıydı.

Bu parçada aşağıdakilerin hangisine değinilmemiştir?

- A) Tarihimizde kültür ve medeniyet kavramlarının gelişim süreçlerine
- B) Türkçede medeniyet tanımının ilk defa Mustafa Reşit Paşa aracılığıyla ortaya konduğuna
- C) Medeniyet kelimesinin Fransızca bir sözcüğün karşılığı olarak kullanıldığına
- D) Toplumca benimsenmiş kelimelerin daha çok Batı'dan esinlenerek türetildiğine
- E) Medeniyet kelimesinin bir Osmanlı aydını tarafından hangi anlamda kullanıldığına

38. Dün akşam spor haberlerini izliyordum. Sözüm ona elde edilmiş olan bir başarıdan bahsediyordu, sporcumuz falanca sıralamada ilk ona girdi diye... Bu söz bana, "başarılı" sporcumuzun yerinin onuncu sıra olduğunu düşündürdü. Beşinci veya üçüncü falan değil... Öyle ya, örneğin üçüncü olsaydı ilk üçe girdi veya üçüncü oldu denirdi. Ortada daha iyi bir derece olan üçüncülük dururken ilk ona, ilk beşe girdi denir mi hiç?

Aşağıdaki cümlelerin hangisinde, bu parçada yakınılına benzer bir anlatım tercih edilmiştir?

- A) Memur maaşları her ayın on beşinde ödenir.
- B) Bu maçı kazanan takım, sıralamada iki basamak birden yükselecek.
- C) Bu bahar da yağmur yağmazsa art arda üç yıl kuraklık yaşanmış olacak.
- D) Bu ülke doğum oranları konusunda son sıralarda yer alıyor.
- E) Böyle çalışmaya devam ederse kesinlikle burs kazanır.

39. Kitabı okur okumaz usta bir hikâyeciyle karşı karşıya olduğumuzu anlıyoruz. Hikâyelerinin bükülmez kuruluşu, meseleleri, düşüncelerini olaylar hâlinde anlatmaya çalışması, bize bunu ister istemez kabul ettiriyor. Hikâye içinde nutuk atma yanlışlığına hiçbir zaman düşmüyor. Toplumsal konulardan çok, insanın tek tek, birey olarak sıkıntılarına el atıyor. Hikâyesinde daha çok bireysel, psikolojik problemlere ve en önemlisi aşka yer veriyor. Bunu bir hikâyeciye yakışan tarzda inceliyor. Kişilerini çeşitli olaylara, çeşitli durumlara sokarak tepkilerini gösteriyor o kadar. Yapılması gereken de budur.

Bu parçada sözü edilen hikâyeciyle ilgili olarak aşağıdakilerden hangisi söylenemez?

- A) Bakış açısını kahramanları aracılığıyla yansıtmaktadır.
- B) Kurgularını, deneyimlerinden yararlanarak oluşturmaktadır.
- C) Bireyci bir yazar olduğunu ön plana çıkarmaktadır.
- D) Farklı ruhsal çatışmaları konu edinmektedir.
- E) Okuru etkileyen bir anlatımı tercih etmektedir.

40. Eserlerinde kişilerin gündelik yaşamın içinden seçilmiş ve geleneksel masal kahramanlarının olağanüstü özelliklerinden arınmış olmasına dikkat etmiştir. Öncelikli olarak kişilerin duygularını, tutkularını incelemiştir. Dış çevre betimlemelerinde özgün anlatım özellikleri geliştirmiştir.

Bu parçada sözü edilen sanatçıyla ilgili olarak aşağıdakilerden hangisi söylenebilir?

- A) Eserlerinde daha çok toplumsal konulara ağırlık vermiştir.
- B) Eserlerinde fantastik ve doğaötesi unsurlara yer vermiştir.
- C) Eserlerindeki tasvirlerde geleneksel üslubu kullanmayı yeğlemiştir.
- D) Eserlerindeki kişilerin gerçeğe uygun olmasına özen göstermiştir.
- E) Eserlerinde kendinden önceki yazarlardan izler görülmektedir.

41. Tarihî bir olay romana girdiğinde, yazar onu kendi gözlüğü ile yorumlar. Tarihî olay, yazarın imgeleminde artık farklı bir gerçekliktedir. Romanın gerçeği, hayatın gerçeği ile çakışabilir de çakışmayabilir de. Romancı kendi bütünlüğü içinde olayı alır ve yeniden kurgular. Gerçek bir olayın çağrışımları eserin temelinde durur ama bunlar artık kurmacanın içindedir ve tanınmaz bir hâl almıştır.

Bu parçayla ilgili olarak aşağıdakilerden hangisi söylenemez?

- A) Olayları ele alışları bakımından romancı ile tarihçinin yöntemleri farklıdır.
- B) Tarihî olaylar, romancının imgelem dünyasından geçerek bir dönüşüme uğrar.
- C) Tarihî roman, her ne kadar yeniden kurgulansa da tarihî gerçekliğe aykırı düşmez.
- D) Tarihî romanlarda tarihsel veriler ana iskeleti oluşturabilir.
- E) Tarihî olayları ele alan tarihî roman yazarı öznel bir tavır sergiler.

42. - 43. soruları aşağıdaki parçaya göre cevaplayınız.

Memleket Hikâyeleri, içindeki ürünlerin çoğunun "Anadolu'yu gerçekçi yaklaşımla anlatan ilk hikâyeler" olması bakımından edebiyatımızda, özellikle hikâyeciliğimizin gelişmesinde ve yenileşmesinde yeni bir ufuktur. Memleketin her hâliyle, her yönüyle hikâyeye girmesi gerçek anlamda Refik Halit Karay'ın bu eseriyle olmuştur. Mübalağasız, döneminde ve sonraki yıllarda, bu türde eser ortaya koyan yazarların döne dolaşa okudukları bir kitaptır. Bu sebeple, *Memleket Hikâyeleri* bir öncü rolü üstlenmiştir. Bu metinler toplamına *Memleket Hikâyeleri* adının verilmesi, yazarın hem amacını hem de yaptığının bilincinde olduğunu gösteriyor.

42. I. Öykü türünün en başarılı örnekleri arasında yer alır.
II. Dile getirilenler, toplumun ilgiyle takip ettiği konulardır.
III. Yazarını gölgede bırakmış, ünü yazarının önüne geçmiştir.
IV. Okunurluğunu hiçbir zaman kaybetmemiştir.

Bu parçadan *Memleket Hikâyeleri* ile ilgili olarak yukarıdaki yargılardan hangilerine ulaşamaz?

- A) I. ve II. B) I. ve III. C) II. ve III.
- D) II. ve IV. E) III. ve IV.

43. **Bu parçaya göre, Refik Halit Karay ile ilgili olarak aşağıdakilerden hangisi söylenemez?**

- A) Eseriyle alanında bir ilke imza atmıştır.
- B) Öykü türünde kalıcı bir eser bırakmıştır.
- C) Kendisinden sonra gelenlerce örnek alınmıştır.
- D) Bu eseri adlandırırken içeriği dikkate almıştır.
- E) Edebiyatımıza modern öykü anlayışını getirmiştir.

44. - 45. soruları aşağıdaki parçaya göre cevaplayınız.

Osmanlının son nikel ve bronz paraları Cumhuriyetin ilk on beş-yirmi yılı içinde de kullanılmaya devam etti. Üzeri tuğralı beyaz on para, yirmi para, kırk para; sarı yüz para, beş kuruş, on kuruş tedavüldeydi. Neredeyse tamamen aynı olan, yalnız tuğra yerine tuğra süsü verilmiş eski harflerle Türkiye Cumhuriyeti Hükûmeti ibaresi yazılı aynı seri paralar da o dönemde tedavülde bulunuyordu. Derken karışık nikel, bronz ve daha kalitesiz bakır ve onun alaşımı olan paralar ortaya çıktı. Şimdi adına alaşım denilen ve ne olduğu meçhul hatta bir ara bardaktaki suyun üzerinde durabilen, âdeta kâğıt kalitesinde madenî paralar da gördük. Belki üretimin çoğalmasıyla masrafların artması böyle bir arayışa itti. Fakat bir gerçek var ki o da yüzyıl içinde altından gümüşe, oradan bakıra ve nikel ve daha aşağılara doğru inmişiz.

44. Bu sözler, aşağıdaki sorulardan hangisine karşılık olarak söylenmiş olabilir?

- A) Türklerde paranın tarihî gelişimini anlatır mısınız?
- B) Cumhuriyetten günümüze madenî paramızın serüvenini anlatır mısınız?
- C) Madenî paraların değerini kaybetmesini neye bağlıyorsunuz?
- D) Madenî paralar eskiden daha mı çok kullanılıyordu?
- E) Osmanlı döneminde kullanılan paraların en önemli özelliği neydi?

45. Bu parçada aşağıdakilerin hangisinden yakınılmaktadır?

- A) Ham madde bakımından paramızın değer yitirmesinden
- B) Madenî paraları üretmede karşılaşılan sorunlardan
- C) Osmanlıda kullanılan paraların tedavülden kaldırılmasından
- D) Günümüz insanının eski paralara ilgi duymamasından
- E) Madenî paraların sağlığa zararlı maddeler içermesinden

46. - 47. soruları aşağıdaki parçaya göre cevaplayınız.

Geçtiğimiz son birkaç yıldır medyada sıkça karşımıza çıkan Koloni Çöküş Bozukluğu/Sendromu'nu (CCD) çoğunuz duymuşsunuzdur. Özellikle 2006 yılından beri kendini hissettiren bu sendrom, kolonilerdeki işçi arıların, polen toplamak üzere kovandan ayrılıp bir daha geri dönmeleri şeklinde ifade ediliyor. Tuhaf bir şekilde kaybolan işçi arıların ne ölüsü ne de dirisine kovanın bulunduğu bölge civarında rastlanmıyor. Terk edilen kovana bakıldığında ise birçok petek gözünün normalde olması gerektiği gibi larvalar ve balla dolu olduğu görülüyor. Yani görünürde kovanda ters giden bir durum yok. İşçi arıların esrarengiz bir şekilde kaybolması ve kovanlarına geri dönmemesi neticesinde kovanda kalan kraliçe arı ve larvalar zamanla öldüğü için koloninin tamamı yok oluyor. Bu nedenle bal arılarının sayısı dünya genelinde gittikçe azalıyor. Yıl içinde normalde en fazla % 15-20 olan koloni kış kayıplarının, başta ABD olmak üzere birçok Avrupa ülkesinde, CCD nedeniyle % 60-80'lere ulaştığı belirtiliyor. Özellikle tarımsal üretimin yoğun olduğu ülkelerde bu durum çok büyük sıkıntılar doğuruyor.

46. Bu parçadan aşağıdakilerin hangisine ulaşılabılır?

- A) Bilimdeki gelişmelere rağmen doğada gerçekleşen bazı olayların nedeni açıklanamamaktadır.
- B) Arılar, üzerinde en fazla deneysel çalışma yapılan canlılardan biridir.
- C) Tarımsal faaliyetlerin yoğun olarak yapıldığı ülkelerde arıcılık bu faaliyetlerin en çok gelir getirenidir.
- D) İşçi arıların kolonilerini terk etmelerinin nedeninin, küresel ısınma kaynaklı olduğu düşünülüyor.
- E) Arıların doğadaki davranışları bilim dünyasında son on yılda ilgi çeken bir konu olmuştur.

47. Bu parçada aşağıdakilerin hangisine değinilmemiştir?

- A) CCD'nin etkisinin ne zamandan beri arttığına
- B) Arı kolonilerindeki kayıpların artışına
- C) CCD'ye sebep olan etkenlere
- D) Kraliçe arı ve larvaların ölüm nedenlerine
- E) CCD'nin hangi ülkeleri daha çok etkilediğine

48. - 49. soruları aşağıdaki parçaya göre cevaplayınız.

Bundan yüz elli, iki yüz yıl evvel, Rousseau gibi büyük bir terbiyeciyeye çocuk hakkında ne düşündüğünü sormuş olsaydınız muhtemelen şu cevabı alırdınız: "Çocukları tanımıyoruz. Onları yetiştirmek için kullandığımız usuller yanlıştır. Tabiat, çocukların büyük olmadan evvel çocuk olmasını istiyor. Bizse onların çocuk olmadan evvel büyük olmalarına çalışıyoruz. Bu tabiat nizamını altüst etmeye kalkarsak öyle turfanda meyveler yetiştirmiş oluruz ki ----."

48. Bu parçanın sonuna, düşüncenin akışına göre aşağıdakilerden hangisi getirilebilir?

- A) geleceğini kendine göre kurmak isteyen bireyler ortaya çıkarırız
- B) üç nesil geçse de eski tazeliğini bir daha yakalayamayız
- C) onları kimin yetiştirdiğini unutup bu durumdan yakınırız
- D) bunların ne uygunluğu ne de lezzeti kalır; hepsi çarçabuk bozular, çürür gider
- E) bizden sonraki kuşaklar bunun için bize minnettar kalır

49. Bu sözleri söyleyen kişi aşağıdakilerin hangisinden yakındır?

- A) Çocukların iç dünyasını yeterince keşfedemediğimizden
- B) Çocuk eğitiminde nasıl davranacağımızı bilmediğimizden
- C) Çocukların eğitimi gerektiğinden fazla abartmamızdan
- D) Çocukların fikirlerine saygı göstermeyişimizden
- E) Yetişkinlerin çocuklar üzerindeki baskısından

50. - 51. soruları aşağıdaki parçaya göre cevaplayınız.

Sahra Çölü'nde bulunan bir gök taşının incelenmesi, Güneş sisteminin sandığımızdan daha yaşlı olduğunu ortaya çıkardı. Gök taşının içindeki kurşun izotoplarının ölçülmesiyle yapılan hesap, Güneş sisteminin 4,568 milyar yaşında olduğunu gösterdi. Bu sonuç sistemin, önceki tahminlerden 0,3 ila 1,9 milyon yıl daha yaşlı olduğunu gösteriyor. Söz konusu fark küçük gibi görünebilir ancak gök bilimcilerin Güneş sisteminin oluşumunu anlaması açısından çok önemli.

50. Bu parçada aşağıdakilerin hangisine değinilmemiştir?

- A) Yeni bir gök taşı incelemesine
- B) Güneş sisteminin yaşına dair tahminlere
- C) Gök taşının nerede bulunduğu
- D) İzotop ölçümünün belirleyiciliğine
- E) Güneş sisteminin oluşumuna

51. Bu parçada sözü edilen incelemenin sonucuna ilişkin aşağıdakilerden hangisi söylenebilir?

- A) Yeni araştırmalara kapı araladığı
- B) Eski verileri desteklediği
- C) Mevcut bilgileri güncellediği
- D) Gök bilime olan ilgiyi artırdığı
- E) Güneş sisteminin yaşını kesinleştirdiği

52. - 53. soruları aşağıdaki parçaya göre cevaplayınız.

(I) Elazığ'ın kültür kodlarının ipuçları Harput'ta saklı.
(II) Anadolu kapılarının açılmasının ardından Harput, Artukoğullarının önemli merkezlerinden biri hâline geldi.
(III) Kahramanlıkları ve askerî başarılarıyla tarihe geçen Artuklu Beyi Belek Gazi, Harput'un yetiştirdiği önemli komutanlardan biridir. (IV) Harput Kalesi ve Ulu Cami, Kurşunlu, Alacalı ve Ağa Camileri Harput'un görkemli geçmişinin mağrur ve vakur tanıklarındandır. (V) Harput etnografik kent kültürüyle de farklı ve ilgi çekici özelliklere sahip. (VI) Kent kültürünü yakından tanıtmak için yakın zamanda inşa edilen müzesiyle Harput mutlaka ziyaret edilmesi gereken bir yer.

52. Harput'un anlatıldığı bu parçadaki numaralanmış cümlelerle ilgili olarak aşağıdakilerden hangisi yanlıştır?

- A) II. cümlede, tarihine ilişkin bir bilgi verilmiştir.
B) III. cümlede, yetiştirdiği tarihî bir kişilikten söz edilmiştir.
C) IV. cümlede, kültür tarihini yansıtan mimari unsurlara yer verilmiştir.
D) V. cümlede, farklı bir özelliğine dikkat çekilmiştir.
E) VI. cümlede, kültürel dokusunu yansıtan tarihî yapılara değinilmiştir.

53. Bu parçadaki numaralanmış cümlelerin hangisinde bir öneri vardır?

- A) II. B) III. C) IV. D) V. E) VI.

54. - 56. soruları aşağıdaki bilgilere göre birbirinden bağımsız olarak cevaplayınız.

Bir muhabir, pazartesi cumaya kadar beş gün boyunca Ayça, Gökhan, Kemal ve Zeynep isimli kişilerle röportaj yaparken gri, siyah, kahverengi veya lacivert renkli ceketlerinden birini giymiştir. Muhabirin yaptığı röportaj ve giydiği ceketlerle ilgili olarak şunlar bilinmektedir:

- Farklı günlerde olmak üzere; bir kişiyle iki kez, diğerleriyle birer kez röportaj yapmıştır.
- Çarşamba ve cuma günleri aynı kişiyle röportaj yapmıştır.
- Kemal'le yalnız bir gün röportaj yapmıştır.
- Kemal'le röportaj yaptığı gün gri ceketini giymiştir.
- Lacivert ceketini iki gün giymiştir.
- Salı günü siyah, çarşamba günü ise kahverengi ceketini giymiştir.

54. Bu bilgilere göre muhabir;

- pazartesi,
- salı,
- cuma

günlerinin hangilerinde Kemal'le röportaj yapmış olabilir?

- A) Yalnız I B) Yalnız II C) Yalnız III
D) I ve III E) II ve III

55. Bu bilgilere göre, muhabirle ilgili aşağıdaki ifadelerden hangisi kesin olarak doğrudur?

- A) Zeynep'le çarşamba günü röportaj yapmıştır.
B) Cuma günü lacivert ceketini giymiştir.
C) Ayça'yla salı günü röportaj yapmıştır.
D) Gökhan'la röportaj yaptığı gün kahverengi ceketini giymiştir.
E) Perşembe günü gri ceketini giymiştir.

56. Muhabirin pazartesi günü lacivert ceketini giydiği bilindiğine göre,

- Ayça'yla pazartesi günü röportaj yapılmıştır.
- Kemal'le perşembe günü röportaj yapılmıştır.
- İki kez röportaj yapılan kişi Zeynep'tir.

ifadelerinden hangileri kesin olarak doğrudur?

- A) Yalnız I B) Yalnız II C) Yalnız III
D) I ve II E) I ve III

57. - 60. soruları aşağıdaki bilgilere göre birbirinden bağımsız olarak cevaplayınız.

Aşağıdaki şekilde bisikletle gezinti yapılabilecek bir parkur ve bu parkurdaki sekiz durak gösterilmiştir.

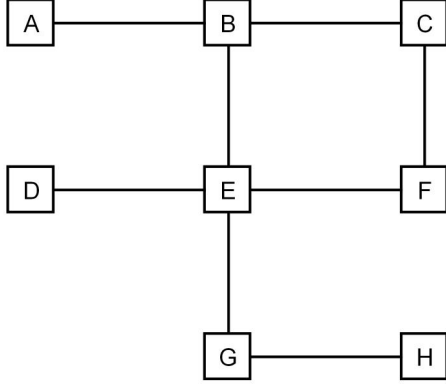

Parkurda gezinti yapan Ali, Emre, Kaan ve Selçuk adlı bisikletçilerin güzergâhlarıyla ilgili şunlar bilinmektedir:

- Bisikletçiler her durağı yalnız bir kez kullanabilmektedir.
- Gezintiye Kaan A durağından, Ali C durağından başlamıştır.
- Bütün bisikletçiler B durağını kullanmıştır.
- Gezintiyi Selçuk H durağında, Emre C durağında tamamlamıştır.
- Kaan altı, Ali dört, diğerleri ise beşer durağı kullanmıştır.

57. Bu bilgilere göre, aşağıdaki ifadelerden hangisi kesin olarak doğrudur?

- A) Emre E durağını kullanmıştır.
- B) Kaan D durağını kullanmıştır.
- C) Ali F durağını kullanmıştır.
- D) Selçuk C durağını kullanmıştır.
- E) Kaan G durağını kullanmıştır.

58. Bu bilgilere göre, aşağıdaki ifadelerden hangisi kesin olarak yanlıştır?

- A) Kaan gezintiyi H durağında tamamlamıştır.
- B) Selçuk gezintiye A durağından başlamıştır.
- C) Ali gezintiyi D durağında tamamlamıştır.
- D) Emre gezintiye H durağından başlamıştır.
- E) Ali gezintiyi F durağında tamamlamıştır.

59. Bütün bisikletçilerin B dışında kesin olarak kullandığı durak aşağıdakilerden hangisidir?

- A) C
- B) D
- C) E
- D) F
- E) G

60. Gezintilerini aynı durakta tamamladıkları bilinen Kaan ve Ali;

- I. D,
- II. F,
- III. G

duraklarının hangilerinde gezintilerini tamamlamış olamaz?

- A) Yalnız I
- B) Yalnız II
- C) Yalnız III
- D) I ve III
- E) II ve III

SINAVDA UYULACAK KURALLAR

1. Sınav salonunda saate entegre kamera ile kayıt yapılıyor ise; kamera kayıtlarının incelenmesinden sonra sınav kurallarına uymadığı tespit edilen adayların sınavları ÖSYM Yönetim Kurulunca geçersiz sayılacaktır.
2. **Cep telefonu ile sınava girmek kesinlikle yasaktır.** Her türlü elektronik/mekanik cihazla ve çağrı cihazı, telsiz, fotoğraf makinesi vb. araçlarla; cep bilgisayarını, her türlü saat ile; kablosuz iletişim sağlayan bluetooth, kulaklık vb. her türlü bilgisayar özelliği bulunan cihazlarla; her türlü kesici ve delici alet, ateşli silah vb. teçhizatla; kalem, silgi, kalemtıraş, müsvetde kâğıdı, defter, kitap, ders notu, sözlük, dergi, gazete vb. yayınlar, hesap makinesi, pergel, açılıçer, cetvel vb. araçlarla sınava girmek kesinlikle yasaktır. Adayların sınava kolye, küpe, yüzük (alyans hariç), bilezik, broş, anahtar, anahtarlık, metal para gibi metal içerikli eşyalarla (basit başörtü iğnesi ve ince metal tokalı kemer hariç); plastik veya camdan yapılmış her türlü güneş gözlüğü ile (şeffaf/numaralı gözlük hariç), banka/kredi kartı, ulaşım kartı vb. kartlarla; yiyecek, içecek (şeffaf pet şişe içerisindeki su hariç) ve diğer tüketim maddeleri ile gelmeleri kesinlikle yasaktır. Bu araçlarla sınava girmiş adayların adı mutlaka Salon Sınav Tutanağına yazılacak, bu adayların sınavı geçersiz sayılacaktır.
Ancak, ÖSYM Başkanlığı tarafından belirlenen Engelli ve Yedek Sınav Evrakı Yönetim Merkezi (YSYM) binalarında sınava girecek olan engelli adayların sınava giriş belgelerinde yazılı olan araç gereçler, cihazlar vb. yukarıda belirtilen yasakların kapsamı dışında değerlendirilecektir.
3. Bu sınav için verilen toplam cevaplama süresi **140 dakikadır (2 saat, 20 dakika)**. Sınav başladıktan sonra **ilk 105 ve son 15** dakika içinde adayın sınavdan çıkmasına kesinlikle izin verilmeyecektir. **Bu süreler dışında, cevaplama sınav bitmeden tamamlarsanız cevap kâğıdınızı ve soru kitapçığınızı salon görevlilerine teslim ederek salonu terk edebilirsiniz. Bildirilen süreler aykırı davranışlardan adayın kendisi sorumludur.**
4. **Sınav salonundan ayrılan aday, her ne sebeple olursa olsun, tekrar sınava alınmayacaktır.**
5. Sınav süresince görevlilerle konuşmak, görevlilere soru sormak yasaktır. Aynı şekilde görevlilerin de adaylarla yakından ve alçak sesle konuşmaları ayrıca adayların birbirinden kalem, silgi vb. şeyleri istemeleri kesinlikle yasaktır.
6. Sınav sırasında, görevlilerin her türlü uyarısına uymak zorundasınız. Sınavınızın geçerli sayılması, her şeyden önce, sınav kurallarına uymanıza bağlıdır. Kurallara aykırı davranışta bulunanların ve yapılacak uyarılara uymayanların kimlik bilgileri Salon Sınav Tutanağına yazılacak ve sınavları geçersiz sayılacaktır.
7. Sınav sırasında kopya çeken, çekmeye kalkışan, kopya veren, kopya çekilmesine yardım edenlerin kimlik bilgileri Salon Sınav Tutanağına yazılacak ve bu adayların sınavları geçersiz sayılacaktır. Adayların test sorularına verdikleri cevapların dağılımları bilgi işlem yöntemleriyle incelenecek, bu incelemelerden elde edilen bulgular bireysel veya toplu olarak kopya çekildiğini gösterirse kopya eylemine katılan adayın/adayların sınavı geçersiz sayılacak ayrıca 2 yıl boyunca ÖSYM tarafından düzenlenen tüm sınavlara başvurusu yasaklanabilecektir. Sınav görevlileri bir salondaki sınavın, kurallara uygun biçimde yapılmadığını, toplu kopya girişiminde bulunulduğunu raporlarında bildirdiği takdirde, ÖSYM bu salonda sınava giren tüm adayların sınavını geçersiz sayabilir.
8. Cevap kâğıdında doldurmanız gereken alanlar bulunmaktadır. Bu alanları doldurunuz. Cevap kâğıdınızı başkaları tarafından görülmeyecek şekilde tutmanız gerekmektedir. Cevap kâğıdına yazılacak her türlü yazıda ve yapılacak bütün işaretlemelerde kurşun kalem kullanılacaktır. Sınav süresi bittiğinde cevapların cevap kâğıdına işaretlenmiş olması gerekir. Soru kitapçığına işaretlenen cevaplar geçerli değildir.
9. Soru kitapçığınızı alır almaz kapağında bulunan alanları doldurunuz. Size söylendiği zaman sayfaların eksik olup olmadığını, kitapçıkta basım hatalarının bulunup bulunmadığını ve soru kitapçığının her sayfasında basılı bulunan soru kitapçık numarasının, kitapçığın ön kapağında basılı soru kitapçık numarasıyla aynı olup olmadığını kontrol ediniz. Soru kitapçığının sayfası eksik veya basımı hatalıysa değiştirilmesi için salon başkanına başvurunuz.
Size verilen soru kitapçığının numarasını cevap kâğıdınızdaki "Soru Kitapçık Numarası" alanına yazınız ve kodlayınız. Cevap kâğıdınızdaki "Soru Kitapçık Numaramı doğru kodladım." kutucuğunu işaretleyiniz. Soru kitapçığı üzerinde yer alan Soru Kitapçık Numarasını doğru kodladığınızı beyan eden alanı imzalayınız.
10. Sınav sonunda soru kitapçıkları toplanacak ve ÖSYM'de incelenecektir. Soru kitapçığının sayfalarını koparmayınız. Soru kitapçığının bir sayfası bile eksik çıkarsa sınavınız geçersiz sayılacaktır.
11. Cevap kâğıdına ve soru kitapçığına yazılması ve işaretlenmesi gereken bilgilerde bir eksiklik ve/veya yanlışlık olması hâlinde sınavınızın değerlendirilmesi mümkün değildir, bu husustaki özen yükümlülüğü ve sorumluluk size aittir.
12. Soru kitapçığının sayfalarındaki boş yerleri müsvetde için kullanabilirsiniz.
13. Soruları ve/veya bu sorulara verdiğiniz cevapları ayrı bir kâğıda yazıp bu kâğıdı dışarı çıkarmanız kesinlikle yasaktır.
14. **Her bölümün cevaplarını cevap kâğıdındaki ilgili alana işaretlemeye dikkat ediniz.**
15. **Sınav salonundan ayrılmadan önce soru kitapçığınızı, cevap kâğıdınızı ve sınava giriş belgenizi salon görevlilerine eksiksiz olarak teslim etmeyi unutmayınız.**
16. Sınav süresi salon görevlilerinin "SINAV BAŞLAMIŞTIR" ibaresiyle başlar, "SINAV BİTMİŞTİR" ibaresiyle sona erer.

Bu testlerin her hakkı saklıdır. Hangi amaçla olursa olsun, testlerin tamamının veya bir kısmının Merkezimizin yazılı izni olmadan kopya edilmesi, fotoğrafının çekilmesi, herhangi bir yolla çoğaltılması, yayımlanması ya da kullanılması yasaktır. Bu yasağa uymayanlar gerekli cezai sorumluluğu ve doğacak tüm mali külfeti peşinen kabullenmiş sayılır.

MESLEK YÜKSEKOKULLARI İLE AÇIK ÖĞRETİM ÖN LİSANS PROGRAMLARI
MEZUNLARININ LİSANS ÖĞRENİMİNE
DİKEY GEÇİŞ SINAVI (DGS)
26.07.2015

SAYISAL BÖLÜM

- | | | |
|-------|-------|-------|
| 1. A | 21. A | 41. C |
| 2. D | 22. C | 42. A |
| 3. B | 23. B | 43. B |
| 4. A | 24. C | 44. C |
| 5. D | 25. A | 45. E |
| 6. B | 26. A | 46. B |
| 7. B | 27. C | 47. C |
| 8. C | 28. E | 48. B |
| 9. B | 29. B | 49. D |
| 10. D | 30. C | 50. E |
| 11. A | 31. D | 51. B |
| 12. E | 32. E | 52. B |
| 13. E | 33. D | 53. D |
| 14. E | 34. C | 54. C |
| 15. D | 35. C | 55. D |
| 16. D | 36. D | 56. E |
| 17. A | 37. A | 57. C |
| 18. E | 38. C | 58. C |
| 19. B | 39. B | 59. D |
| 20. B | 40. A | 60. D |

SÖZEL BÖLÜM

- | | | |
|-------|-------|-------|
| 1. D | 21. A | 41. C |
| 2. B | 22. A | 42. C |
| 3. A | 23. B | 43. E |
| 4. A | 24. A | 44. B |
| 5. B | 25. D | 45. A |
| 6. C | 26. E | 46. A |
| 7. A | 27. B | 47. C |
| 8. E | 28. A | 48. D |
| 9. E | 29. E | 49. B |
| 10. D | 30. B | 50. E |
| 11. A | 31. C | 51. C |
| 12. C | 32. E | 52. E |
| 13. C | 33. E | 53. E |
| 14. D | 34. D | 54. A |
| 15. B | 35. A | 55. B |
| 16. C | 36. D | 56. B |
| 17. B | 37. D | 57. A |
| 18. A | 38. D | 58. A |
| 19. A | 39. B | 59. C |
| 20. B | 40. D | 60. B |